

<b>SIZE</b>	W:130mm H:58.6mm
<b>Front</b>	FIAT Tipo

備考: -----

D300i	16,000円(税抜)
D550i	20,000円(税抜)
D750i/iL	25,000円(税抜)
P-comfort	24,000円(税抜)
P-sports	28,000円(税抜)
P-circuit	32,000円(税抜)
P-circuit+	37,000円(税抜)
0X(NR1-3)	25,000円(税抜)
0X(CC1-6)	27,000円(税抜)
0X(SC1-6)	28,000円(税抜)
0X(MF1)	37,000円(税抜)

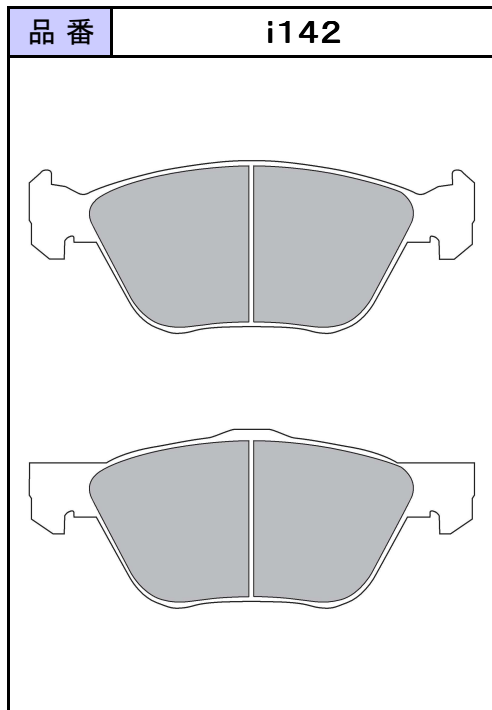

<b>SIZE</b>	⊕W:156mmH:59mmⓉW:155mmH:62mm
<b>Front</b>	FIAT MULTIPLA

備考: インナーとアウター側の裏板形状非対称タイプ。

D300i	16,000円(税抜)
D550i	20,000円(税抜)
D750i/iL	25,000円(税抜)
P-comfort	24,000円(税抜)
P-sports	28,000円(税抜)
P-circuit	32,000円(税抜)
P-circuit+	37,000円(税抜)
0X(NR1-3)	25,000円(税抜)
0X(CC1-6)	27,000円(税抜)
0X(SC1-6)	28,000円(税抜)
0X(MF1)	37,000円(税抜)

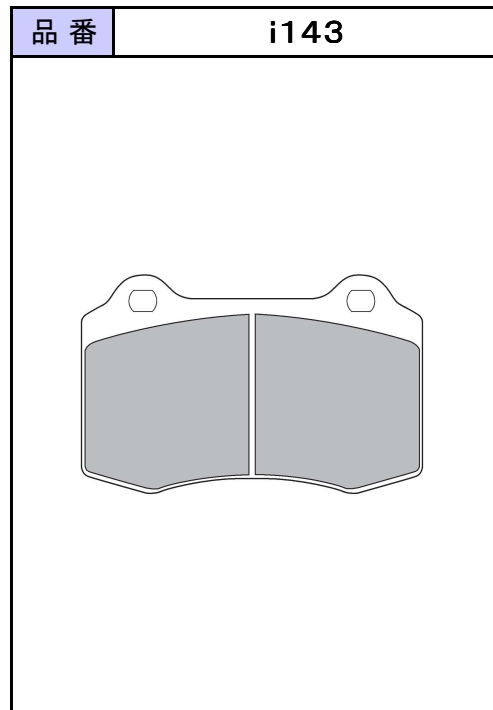

<b>SIZE</b>	W:110mm H:69mm T:17.5mm
<b>Front</b>	FIAT Cupe

備考: 4pot Caliper

D300i	18,000円(税抜)
D550i	22,000円(税抜)
D750i/iL	27,000円(税抜)
P-comfort	26,000円(税抜)
P-sports	30,000円(税抜)
P-circuit	34,000円(税抜)
P-circuit+	39,000円(税抜)
0X(NR1-3)	27,000円(税抜)
0X(CC1-6)	29,000円(税抜)
0X(SC1-6)	30,000円(税抜)
0X(MF1)	39,000円(税抜)

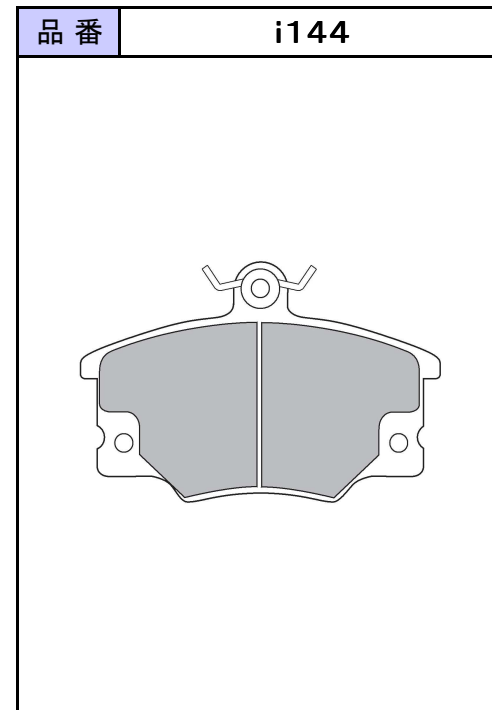

<b>SIZE</b>	W:104mm H:67mm
<b>Front</b>	FIAT Uno(ABARTH 1.3 Turbo)/Tipo

備考: -----

D300i	16,000円(税抜)
D550i	20,000円(税抜)
D750i/iL	25,000円(税抜)
P-comfort	24,000円(税抜)
P-sports	28,000円(税抜)
P-circuit	32,000円(税抜)
P-circuit+	37,000円(税抜)
0X(NR1-3)	25,000円(税抜)
0X(CC1-6)	27,000円(税抜)
0X(SC1-6)	28,000円(税抜)
0X(MF1)	37,000円(税抜)

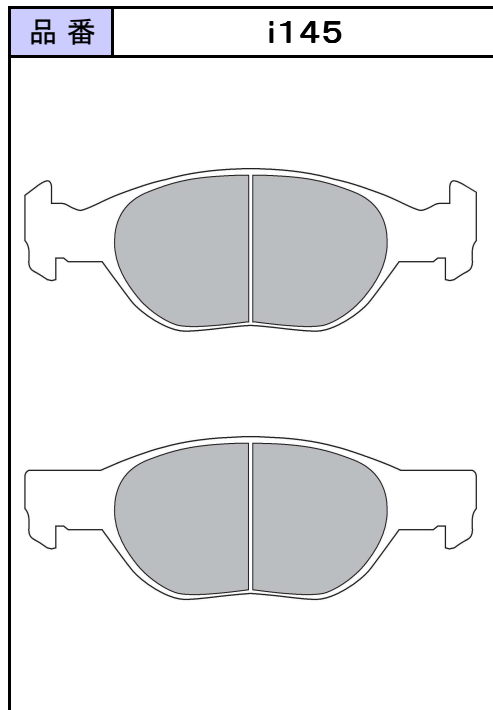

<b>SIZE</b>	W:151mm H:52mm
-------------	----------------

<b>Front</b>	FIAT PUNT
--------------	-----------

備考: インナーとアウター側の裏板形状非対称タイプ。

D300i	16,000円(税抜)
D550i	20,000円(税抜)
D750i/iL	25,000円(税抜)
P-comfort	24,000円(税抜)
P-sports	28,000円(税抜)
P-circuit	32,000円(税抜)
P-circuit+	37,000円(税抜)
0X(NR1-3)	25,000円(税抜)
0X(CC1-6)	27,000円(税抜)
0X(SC1-6)	28,000円(税抜)
0X(MF1)	37,000円(税抜)

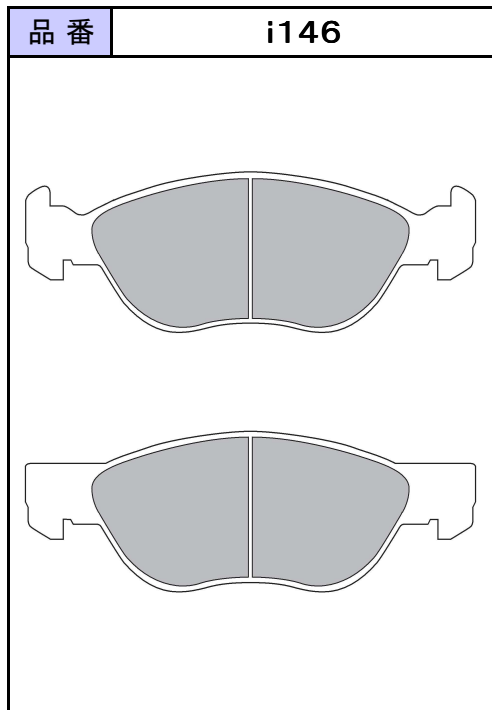

<b>SIZE</b>	W:156mm H:52mm
-------------	----------------

<b>Front</b>	FIAT BARCHETTA
--------------	----------------

備考: インナーとアウター側の裏板形状非対称タイプ。

D300i	16,000円(税抜)
D550i	20,000円(税抜)
D750i/iL	25,000円(税抜)
P-comfort	24,000円(税抜)
P-sports	28,000円(税抜)
P-circuit	32,000円(税抜)
P-circuit+	37,000円(税抜)
0X(NR1-3)	25,000円(税抜)
0X(CC1-6)	27,000円(税抜)
0X(SC1-6)	28,000円(税抜)
0X(MF1)	37,000円(税抜)

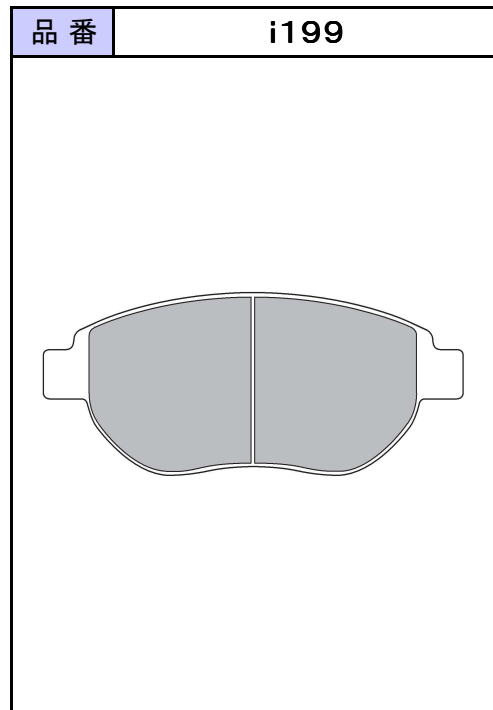

<b>SIZE</b>	W:137mm H:57.5mm
-------------	------------------

<b>Front</b>	FIAT 500(1.4/ABARTH 500)/PANDA
--------------	--------------------------------

備考:

D300i	16,000円(税抜)
D550i	20,000円(税抜)
D750i/iL	25,000円(税抜)
P-comfort	24,000円(税抜)
P-sports	28,000円(税抜)
P-circuit	32,000円(税抜)
P-circuit+	37,000円(税抜)
0X(NR1-3)	25,000円(税抜)
0X(CC1-6)	27,000円(税抜)
0X(SC1-6)	28,000円(税抜)
0X(MF1)	37,000円(税抜)

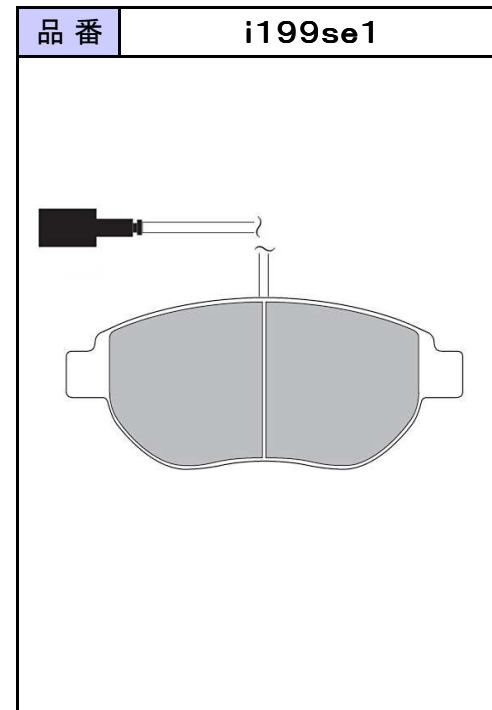

<b>SIZE</b>	W:137mm H:57.5mm
-------------	------------------

<b>Front</b>	FIAT 500(1.4/ABARTH 500)/PANDA
--------------	--------------------------------

備考: パッド残量センサーが1個装着されるタイプ。

D300i	18,000円(税抜)
D550i	設定無し
D750i/iL	設定無し
P-comfort	26,000円(税抜)
P-sports	設定無し
P-circuit	設定無し
P-circuit+	設定無し
0X(NR1-3)	設定無し
0X(CC1-6)	設定無し
0X(SC1-6)	設定無し
0X(MF1)	設定無し

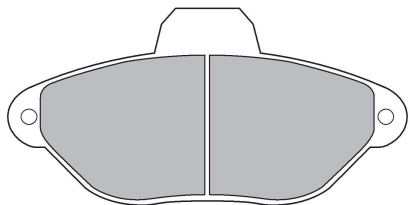
品番	i301	
		
SIZE	W:115mm H:55.5mm	
Front	FIAT 500-1.2 8V Lounge	
備考:		
D300i	16,000円(税抜)	
D550i	20,000円(税抜)	
D750i/iL	25,000円(税抜)	
P-comfort	24,000円(税抜)	
P-sports	28,000円(税抜)	
P-circuit	32,000円(税抜)	
P-circuit+	37,000円(税抜)	
0X(NR1-3)	25,000円(税抜)	
0X(CC1-6)	27,000円(税抜)	
0X(SC1-6)	28,000円(税抜)	
0X(MF1)	37,000円(税抜)	

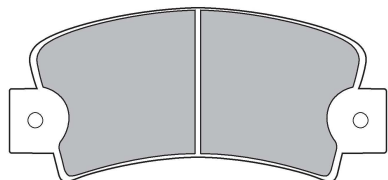
品番	i302	
		
SIZE	W:109mm H:47.5mm	
Front	FIAT PANDA	
備考:		
D300i	16,000円(税抜)	
D550i	20,000円(税抜)	
D750i/iL	25,000円(税抜)	
P-comfort	24,000円(税抜)	
P-sports	28,000円(税抜)	
P-circuit	32,000円(税抜)	
P-circuit+	37,000円(税抜)	
0X(NR1-3)	25,000円(税抜)	
0X(CC1-6)	27,000円(税抜)	
0X(SC1-6)	28,000円(税抜)	
0X(MF1)	37,000円(税抜)	

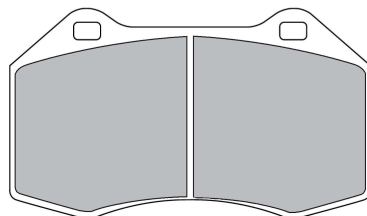
品番	i340	
		
SIZE	W:124.5mm H:70.5mm	
Front	FIAT ABARTH 695 tribute Ferrari	
備考: 4pot Caliper		
D300i	18,000円(税抜)	
D550i	22,000円(税抜)	
D750i/iL	27,000円(税抜)	
P-comfort	26,000円(税抜)	
P-sports	30,000円(税抜)	
P-circuit	34,000円(税抜)	
P-circuit+	39,000円(税抜)	
0X(NR1-3)	27,000円(税抜)	
0X(CC1-6)	29,000円(税抜)	
0X(SC1-6)	30,000円(税抜)	
0X(MF1)	39,000円(税抜)	

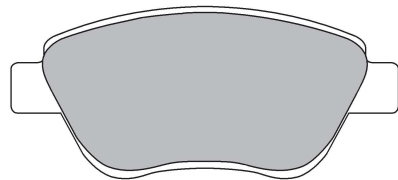
品番	i341	
		
SIZE	W:123mm H:51mm	
Front	FIAT 500(1.4)/Grande Punto(1.4)	
備考:		
D300i	16,000円(税抜)	
D550i	20,000円(税抜)	
D750i/iL	25,000円(税抜)	
P-comfort	24,000円(税抜)	
P-sports	28,000円(税抜)	
P-circuit	32,000円(税抜)	
P-circuit+	37,000円(税抜)	
0X(NR1-3)	25,000円(税抜)	
0X(CC1-6)	27,000円(税抜)	
0X(SC1-6)	28,000円(税抜)	
0X(MF1)	37,000円(税抜)	

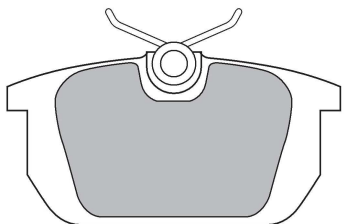
品番	i241	
		
SIZE	W:87mm H:44.5mm	
Rear	FIAT Uno/Cupe/Tipo 注1	
備考:		
D300i	16,000円(税抜)	
D550i	20,000円(税抜)	
D750i/iL	25,000円(税抜)	
P-comfort	24,000円(税抜)	
P-sports	28,000円(税抜)	
P-circuit	32,000円(税抜)	
P-circuit+	37,000円(税抜)	
0X(NR1-3)	25,000円(税抜)	
0X(CC1-6)	27,000円(税抜)	
0X(SC1-6)	28,000円(税抜)	
0X(MF1)	37,000円(税抜)	

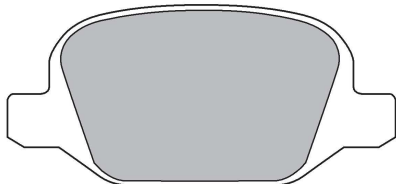
品番	i246	
		
SIZE	W:96mm H:44mm	
Rear	FIAT 500(1.4/ABARTH 500)/PANDA	
備考:		
D300i	16,000円(税抜)	
D550i	20,000円(税抜)	
D750i/iL	25,000円(税抜)	
P-comfort	24,000円(税抜)	
P-sports	28,000円(税抜)	
P-circuit	32,000円(税抜)	
P-circuit+	37,000円(税抜)	
0X(NR1-3)	25,000円(税抜)	
0X(CC1-6)	27,000円(税抜)	
0X(SC1-6)	28,000円(税抜)	
0X(MF1)	37,000円(税抜)	

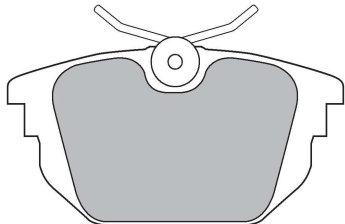
品番	i247	
		
SIZE	W:87mm H:44.5mm	
Rear	FIAT Cupe 注1	
備考:		
D300i	16,000円(税抜)	
D550i	20,000円(税抜)	
D750i/iL	25,000円(税抜)	
P-comfort	24,000円(税抜)	
P-sports	28,000円(税抜)	
P-circuit	32,000円(税抜)	
P-circuit+	37,000円(税抜)	
0X(NR1-3)	25,000円(税抜)	
0X(CC1-6)	27,000円(税抜)	
0X(SC1-6)	28,000円(税抜)	
0X(MF1)	37,000円(税抜)	

品番		
SIZE	No data	
Rear		
備考:		
D300i	16,000円(税抜)	
D550i	20,000円(税抜)	
D750i/iL	25,000円(税抜)	
P-comfort	24,000円(税抜)	
P-sports	28,000円(税抜)	
P-circuit	32,000円(税抜)	
P-circuit+	37,000円(税抜)	
0X(NR1-3)	25,000円(税抜)	
0X(CC1-6)	27,000円(税抜)	
0X(SC1-6)	28,000円(税抜)	
0X(MF1)	37,000円(税抜)	

注1: i241 = 純正品番.60777601 / i247 = 純正品番.9947938